



Secretaría General para el Deporte
Instituto Andaluz del Deporte

Departamento de Formación
formacion.iad.ctcd@juntadeandalucia.es

DOCUMENTACIÓN

Código curso 200715101

JORNADAS INTERNACIONALES DE BALONMANO 2007

Las redes de comunicación en balonmano

Juan A. Moreno Rodríguez

Responsable técnico de la Fundación Ademar de León.

Málaga

22 y 23 de junio



REDES de COMUNICACIÓN en el BALONMANO

Por: JUAN ANTONIO
MORENO RODRÍGUEZ

X JORNADAS INTERNACIONALES DE BALONMANO
MÁLAGA 22 y 23 JUNIO 2007



Instituto Andaluz del Deporte
CONSEJERÍA DE TURISMO, COMERCIO Y DEPORTE

USO DEL ESPACIO SOCIAL

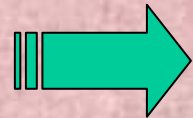

PROXEMIA

**RELACIONES
ESPACIALES**

**RELACIONES
SOCIALES**

**REDES DE
COMUNICACIÓN**

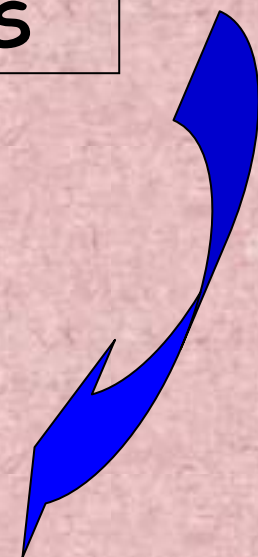
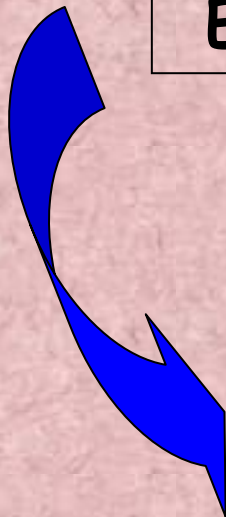

EXTRAPOLACIÓN AL MUNDO DEPORTIVO

CONSTRUCCIÓN DEL ESPACIO

MEDIO

ESPACIO PROPIO

LOS DEMÁS

ESPACIO SOCIOMOTOR

LA COMUNICACIÓN VERSUS LENGUAJE

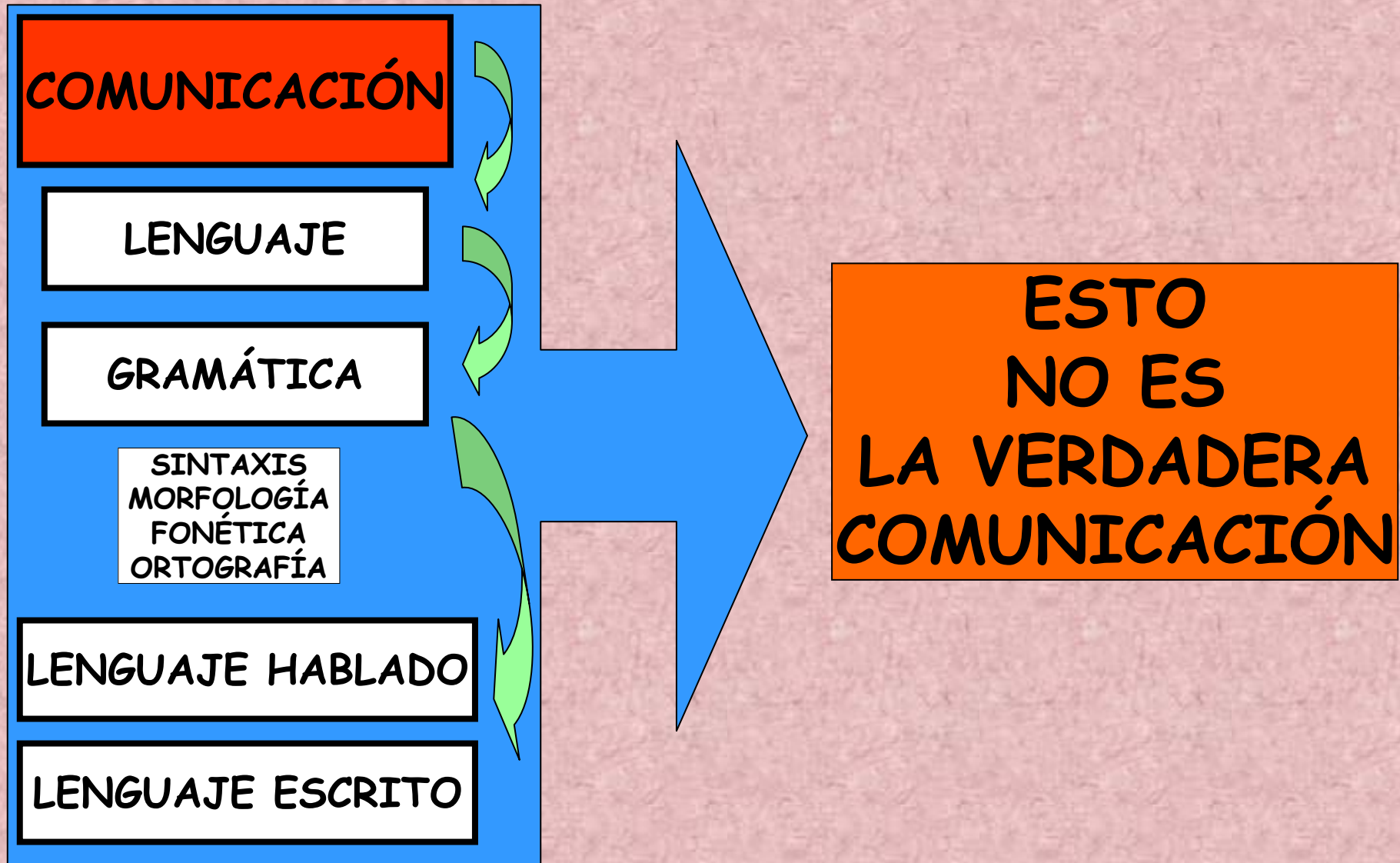

EL JUEGO VERSUS LA DESCRIPCIÓN TÁCTICA

JUEGO

TÁCTICA

**GRAMÁTICA
TÁCTICA**

TERMINOLOGÍA
NOMENCLATURA
ANÁLISIS
MEDIOS...

MEDIOS JUGADOS

JUEGO DESCRITO

**ESTO
NO ES
EL VERDADERO
JUEGO**

LA REPRESENTACIÓN DE LOS ESPACIOS ES SIMBÓLICA

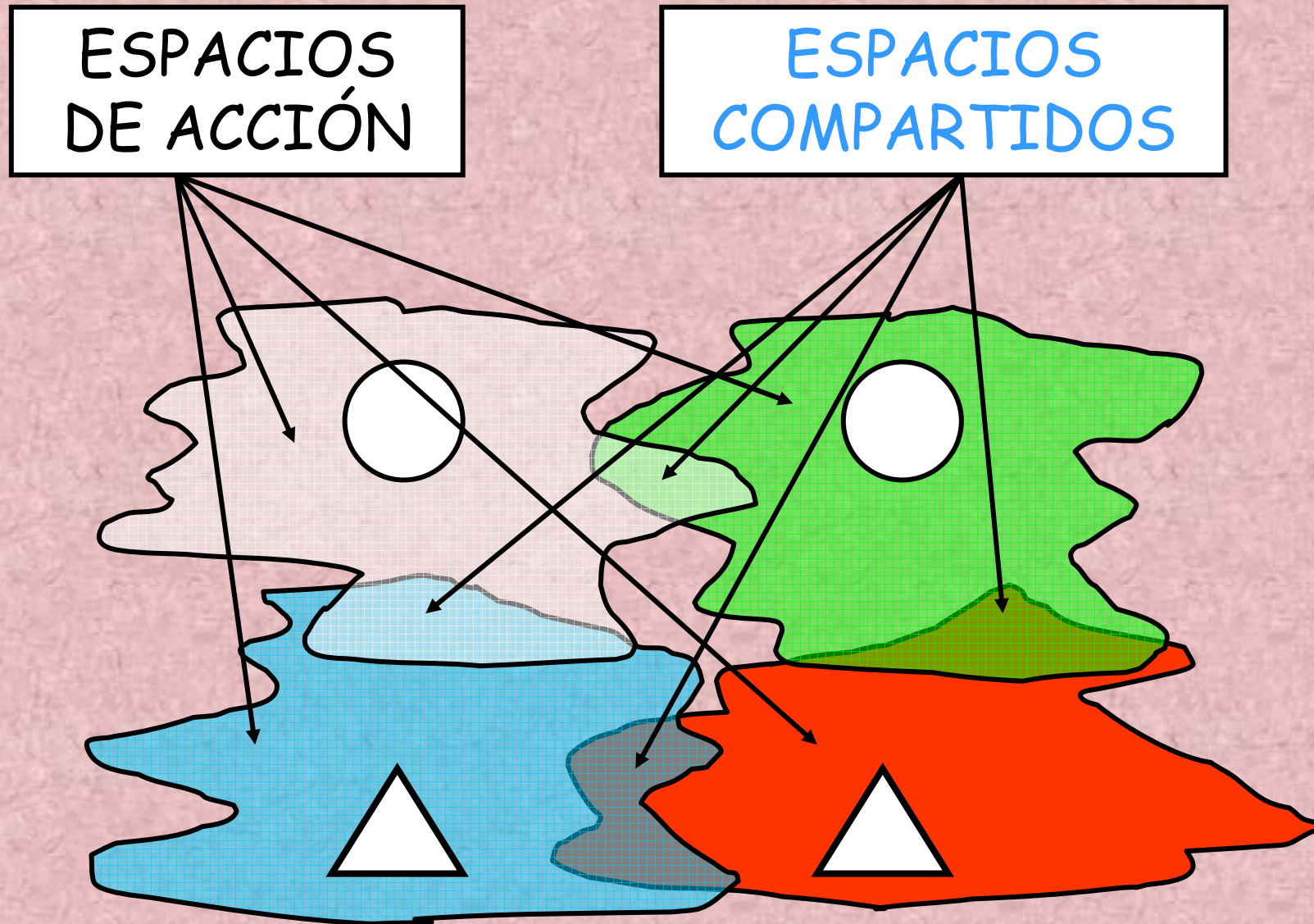

LA REPRESENTACIÓN DE LOS ESPACIOS ES SIMBÓLICA

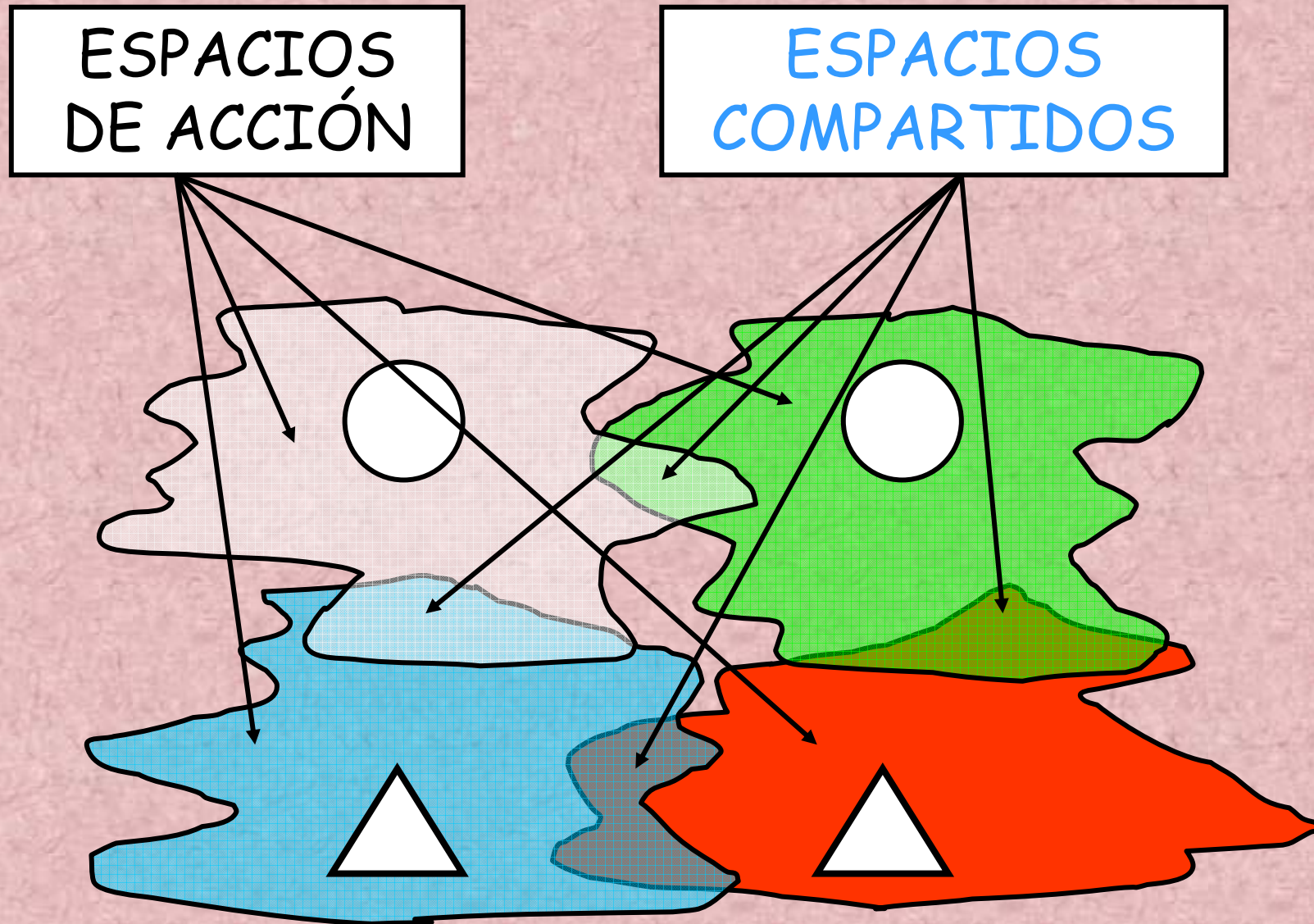

LA MANIFESTACIÓN DEL JUEGO COMO CONSECUENCIA DE SU LÓGICA INTERNA

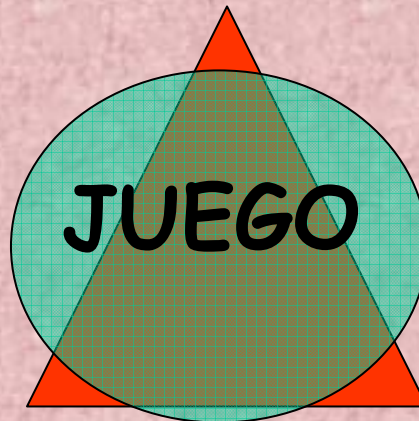

¿ MEDIOS ?

- Observación
- Análisis
- Descripción
- Representación

LÓGICA
INTERNA

PRINCIPIOS
DE
FUNDAMENTO

LA MANIFESTACIÓN DEL JUEGO COMO CONSECUENCIA DE SU LÓGICA INTERNA

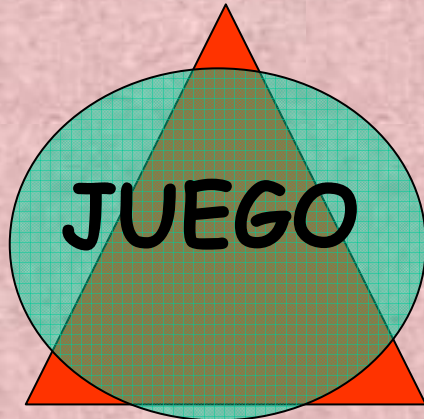

**LÓGICA
INTERNA**

**COMPRENSIÓN
DEL JUEGO**

**PRINCIPIOS
DE
FUNDAMENTO**

DESDE ...

¿ MEDIOS ?

- Observación
- Análisis
- Descripción
- Representación

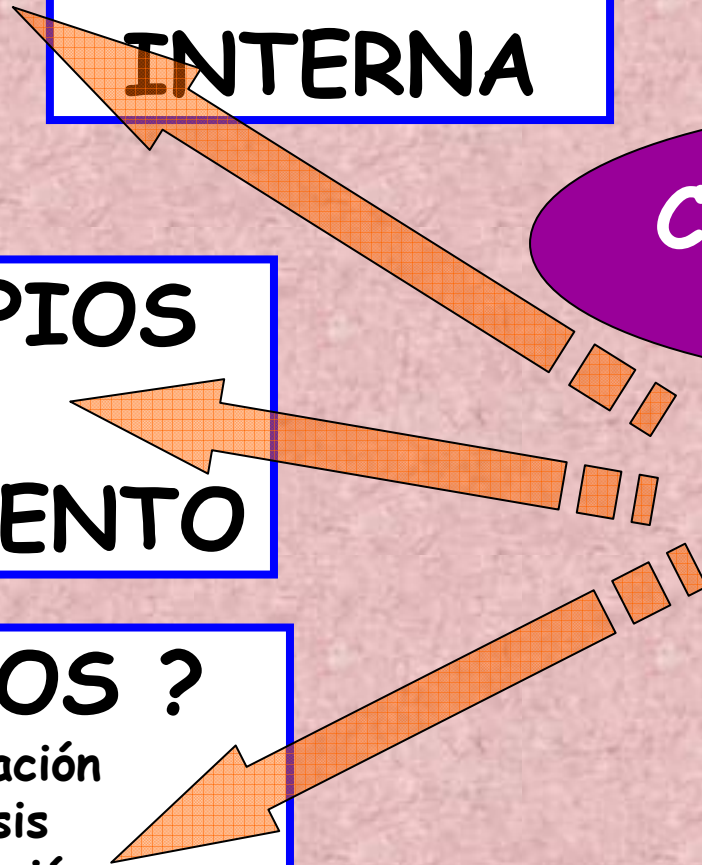

CONCEPTOS en la COMUNICACIÓN MOTRIZ

RED de
COMUNICACIÓN
MOTRIZ

Estruct. de intercambio de información entre los jugadores.

COMUNICACIÓN

CONTRA
COMUNICACIÓN

MATRIZ de
INTERACCIONES
MOTRICES

Interacciones motrices entre jugrs. Canales de Comunicación y Contracom. utilizados.
Red Socioafectiva y de interacciones

PRAXEMA

Conducta motriz observada que implica una información táctica a interpretar.

GESTEMA

Gestos o comportamientos motores que transmiten una indicación u orden táctica. Sustituyen a la palabra.



LAS REDES DE COMUNICACIÓN MOTRIZ SON RELACIONES ESPACIALES

EN ATAQUE

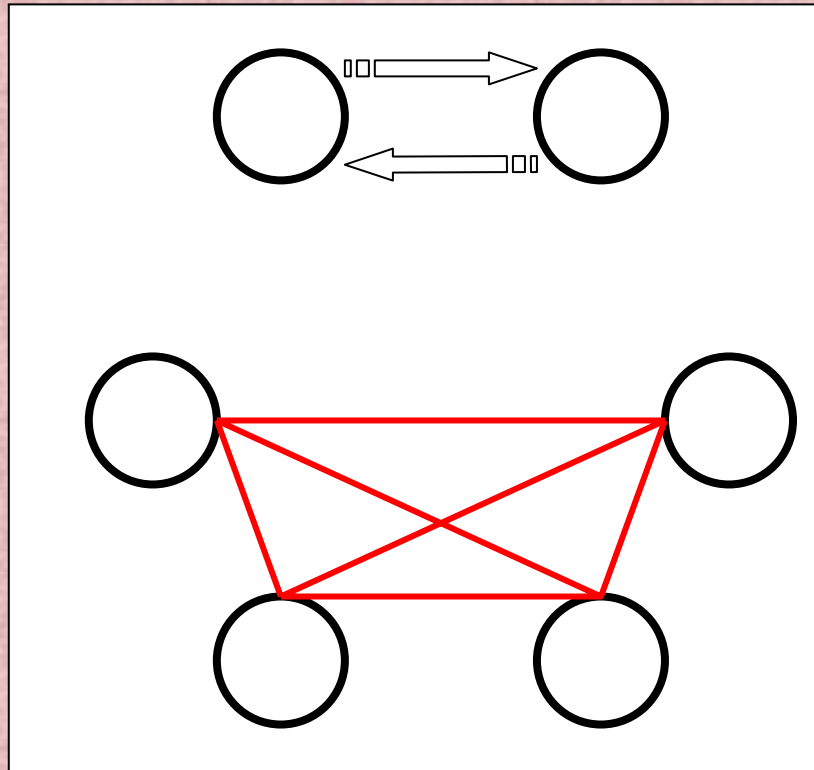

EN DEFENSA

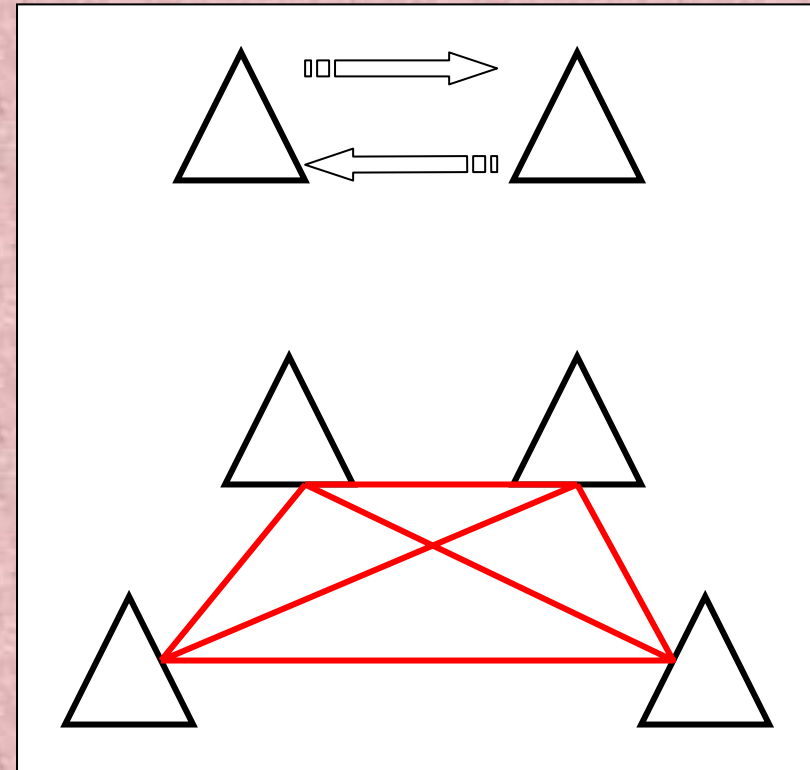

A MAYOR Y MEJOR RED DE COMUNICACIÓN,
MAYORES POSIBILIDADES DE JUEGO ?

ESTRUCTURA DE LAS RELACIONES ESPACIALES

SÓLO EXISTEN RELACIONES ESPACIALES ENTRE:

SEGÚN EL ESPACIO DE JUEGO

SEGÚN LA RELACIÓN ENTRE COMPONENTES

SEGÚN LA DIRECCIÓN DEL JUEGO



JUGADOR

BALÓN

ESPACIO

COMPAÑEROS

ADVERSARIOS

PROFUNDIDAD

ANCHURA

DIAGONAL

ALTURA

ORIENTADO A FAVOR

ORIENTADO EN CONTRA

DESORIENTADO

ORIENTADO A FAVOR

ORIENTADO EN CONTRA

DESORIENTADO

LAS REDES DE COMUNICACIÓN MOTRIZ SON RELACIONES ESPACIALES

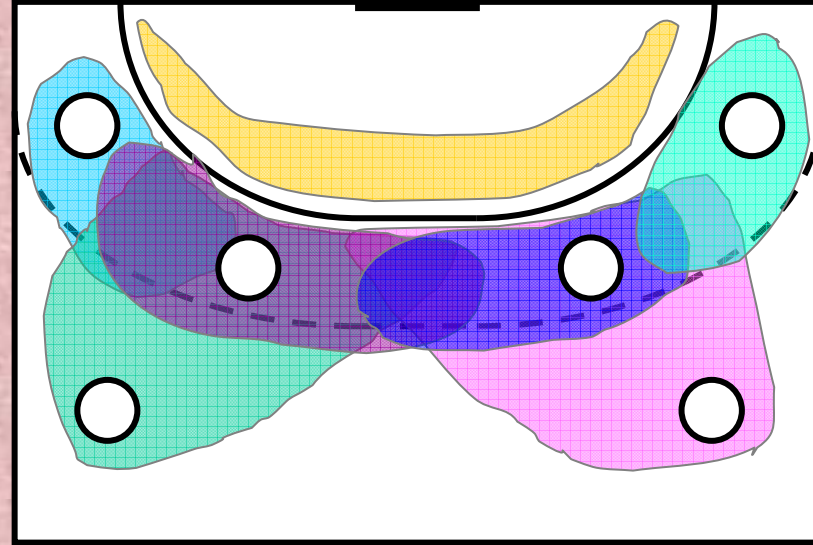
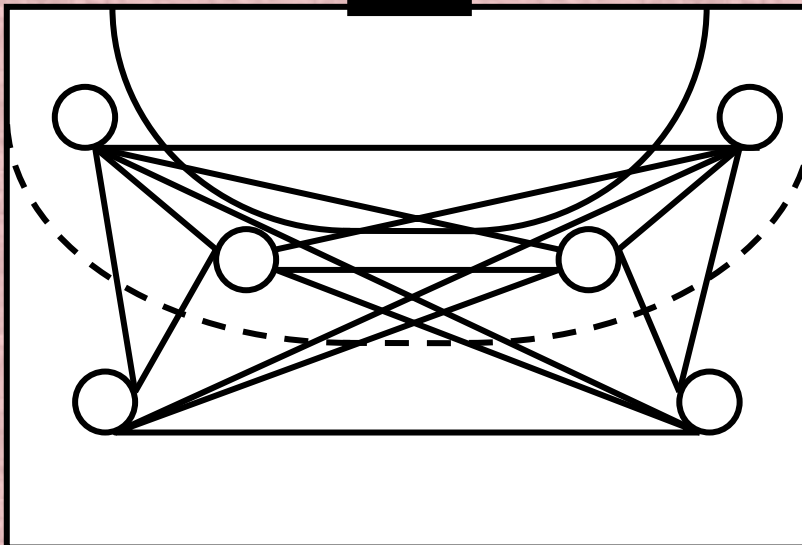
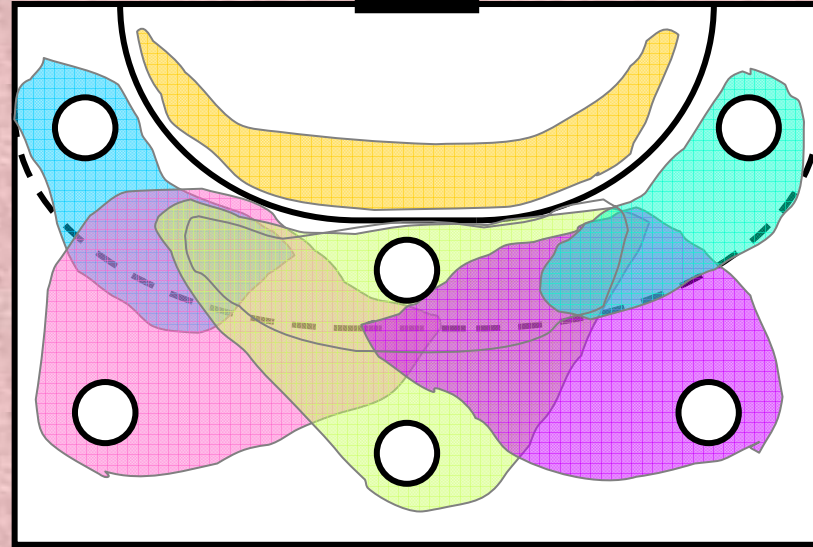
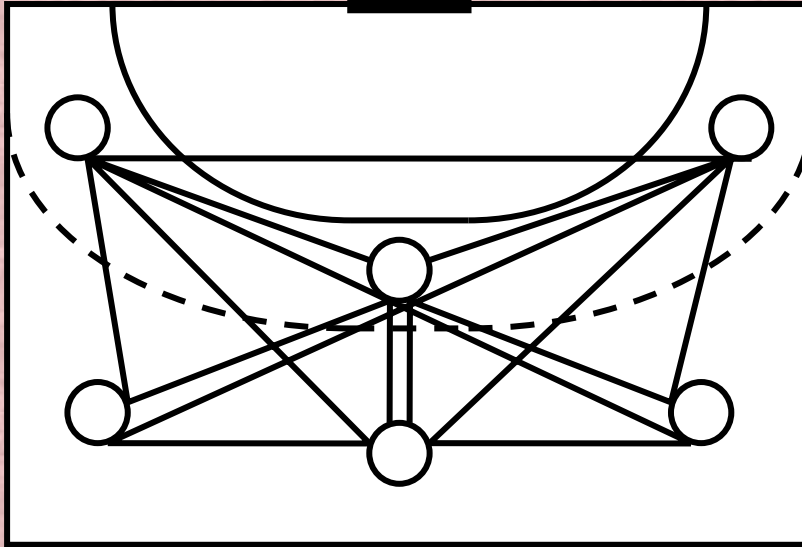

LAS DEFENSAS CERRADAS EXIGEN UNA RED DE COMUNICACIÓN MOTRIZ MENOR

6:0

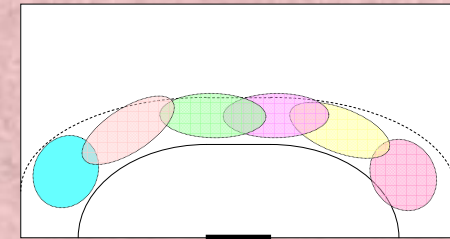
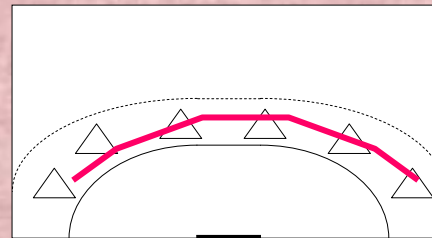

5:1

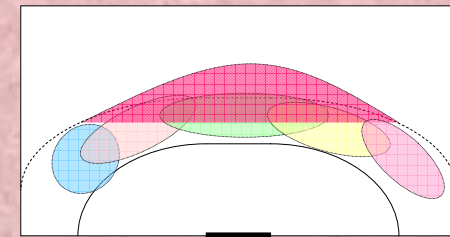
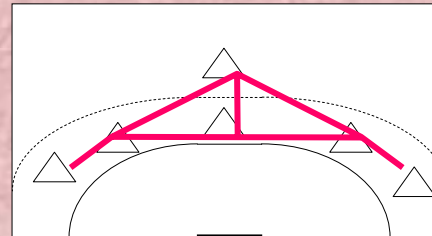

LAS DEFENSAS ABIERTAS EXIGEN UNA RED DE COMUNICACIÓN MOTRIZ MAYOR

3:2:1

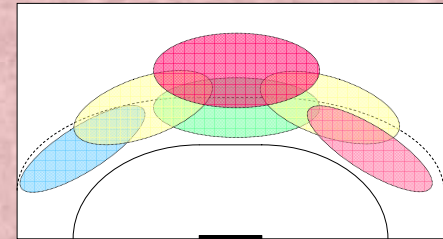
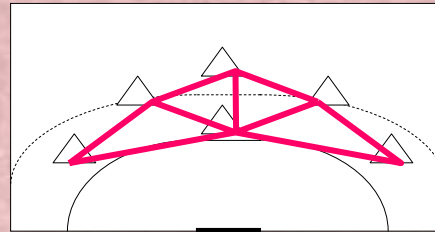

4:2

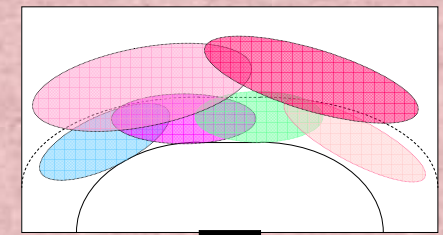
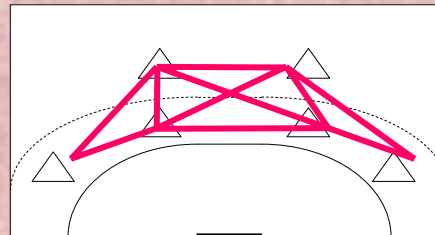

3:3

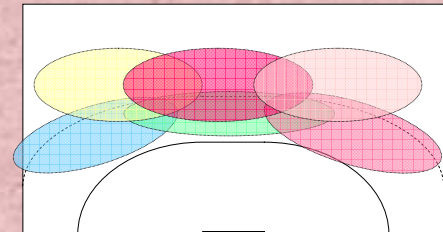
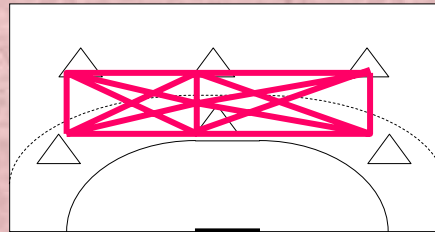

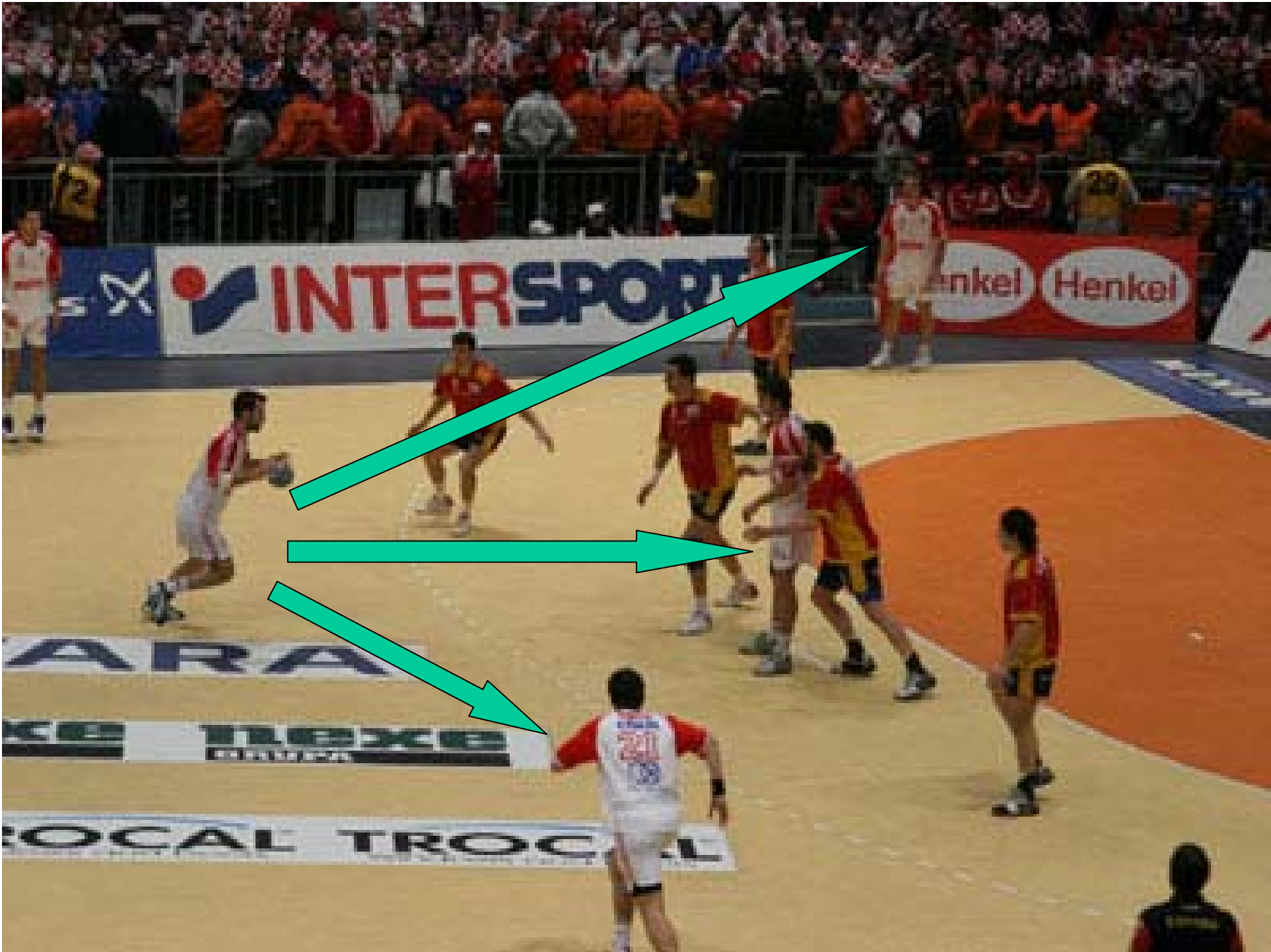

INTERRELACIONES DE ESPACIOS Y GRUPOS DE COMUNICACIÓN

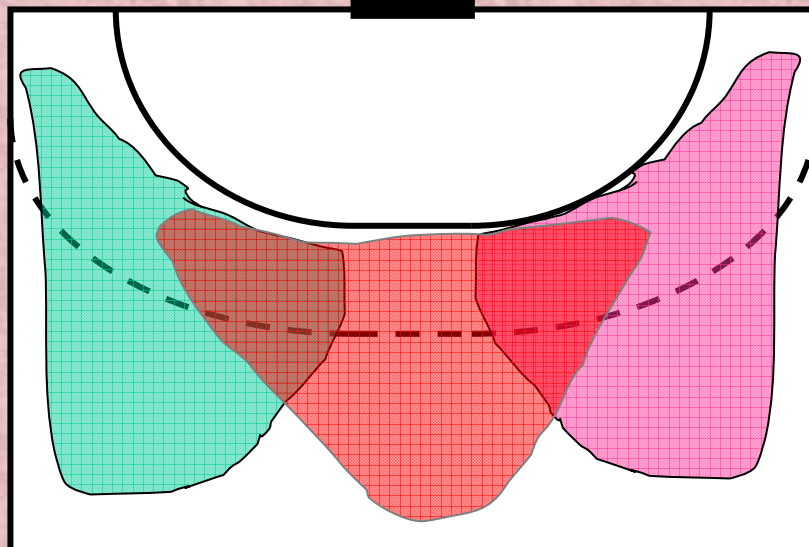
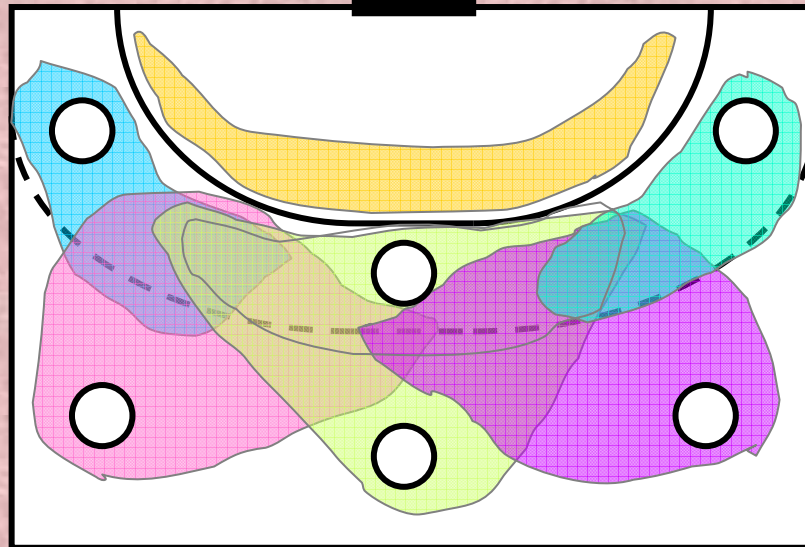
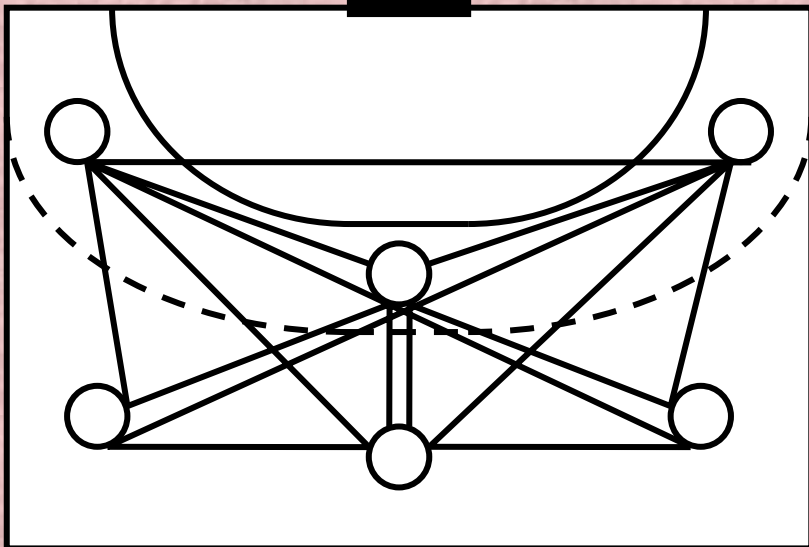

INTERRELACIÓN ENTRE:

JUGADOR



JUGADOR/ES

Grupo de Comunicación



Grupo de Comunicación

INTERRELACIONES DE ESPACIOS Y GRUPOS DE COMUNICACIÓN. EJEMPLOS

Grupo de Comunicación



Grupo de Comunicación

Y/O ASPECTO FÍSICO/TÉCNICO

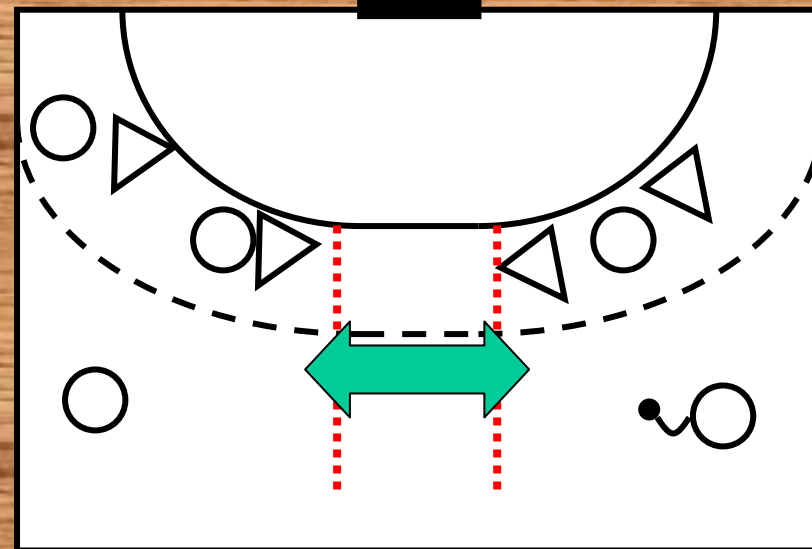
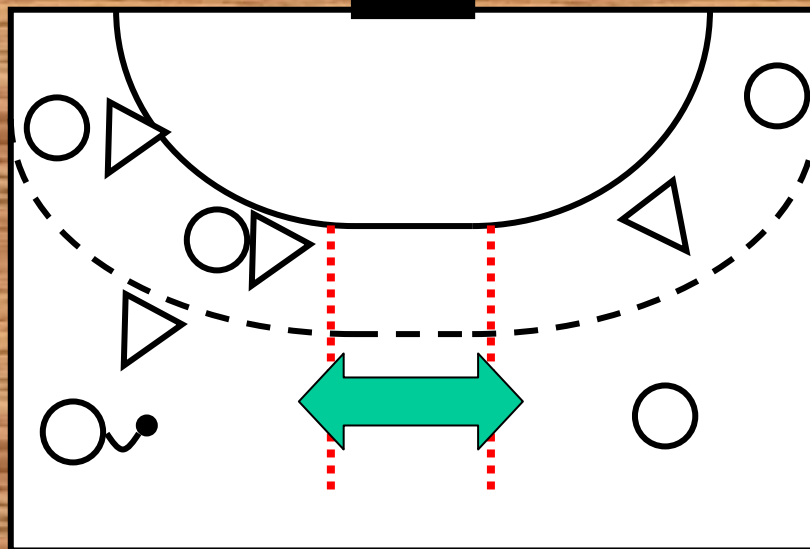

SI NO HAY ÉXITO EN UNA ZONA CAMBIO A LA OTRA

CON O SIN SUPERIORIDADES EN LAS ZONAS

CAMBIOS DE ZONAS ALEATORIOS, CON ó SIN EXITO

INTERRELACIONES DE ESPACIOS Y GRUPOS DE COMUNICACIÓN. EJEMPLOS

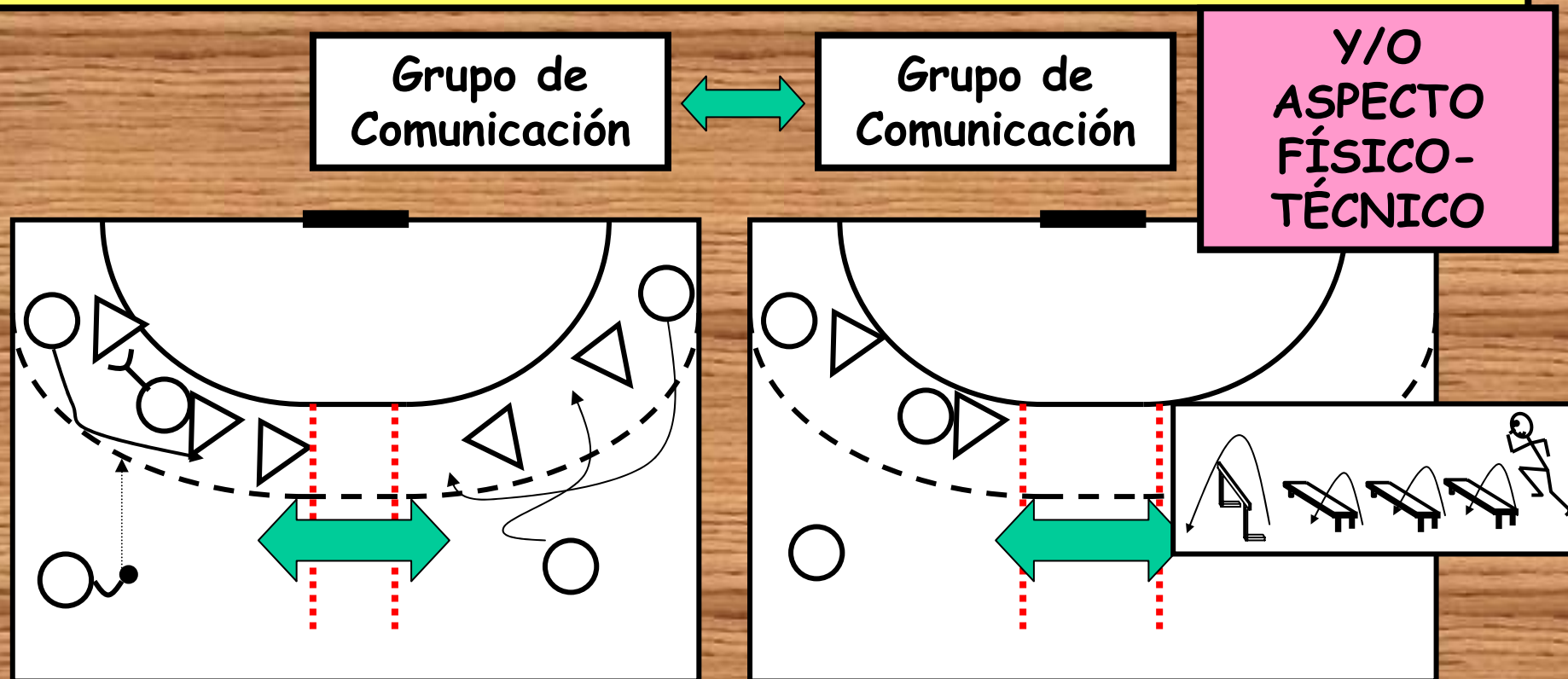

SI NO HAY ÉXITO EN UNA ZONA CAMBIO A LA OTRA

CON O SIN SUPERIORIDADES EN LAS ZONAS

CAMBIOS DE ZONAS ALEATORIOS, CON Ó SIN ÉXITO

DESARROLLO DE LAS REDES DE COMUNICACIÓN

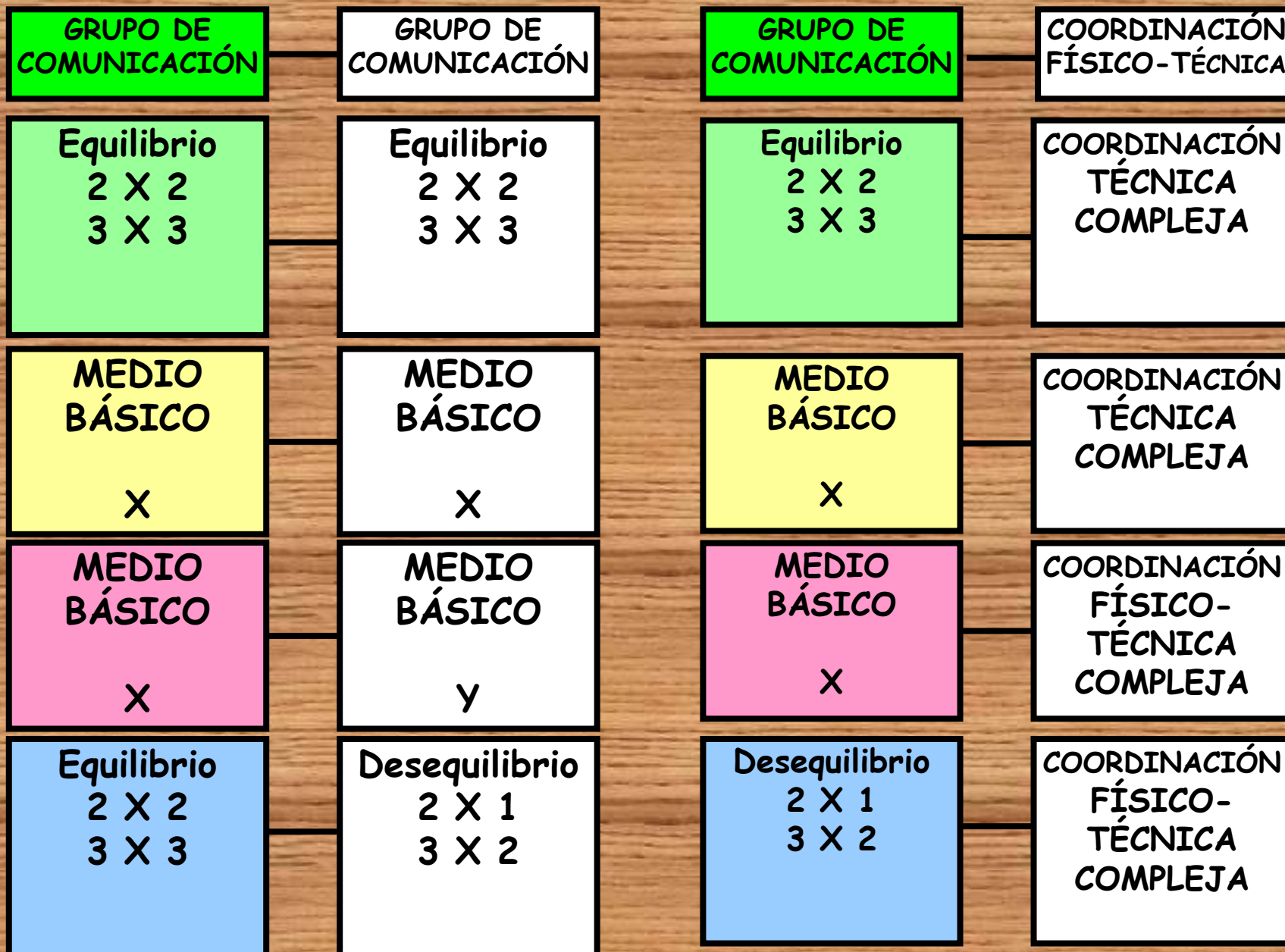

REDES de COMUNICACIÓN y ESPACIOS

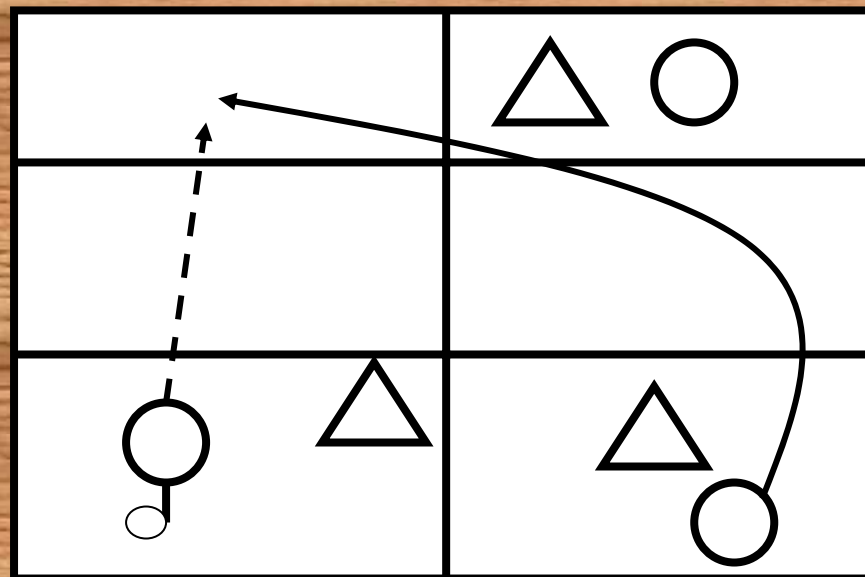
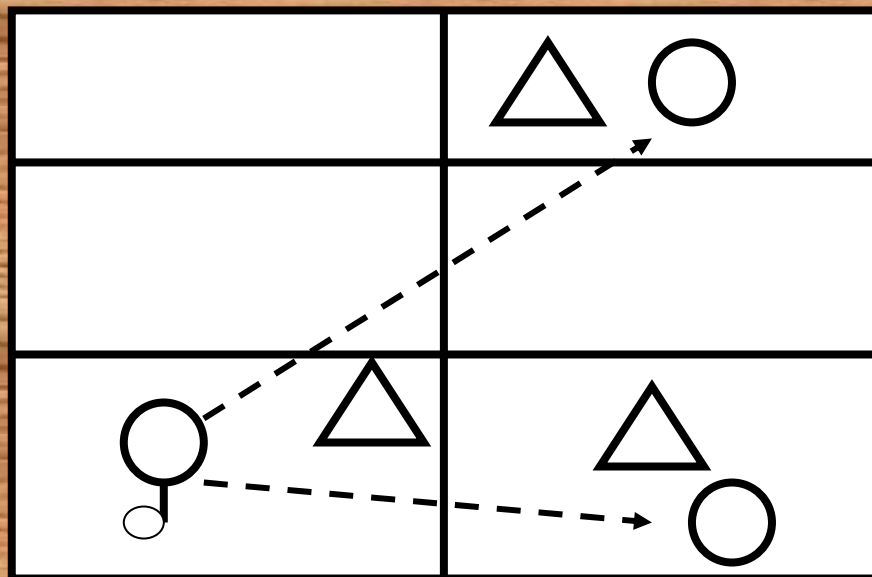

REDES de COMUNICACIÓN Y ESPACIOS

ESPACIOS
GENERALES

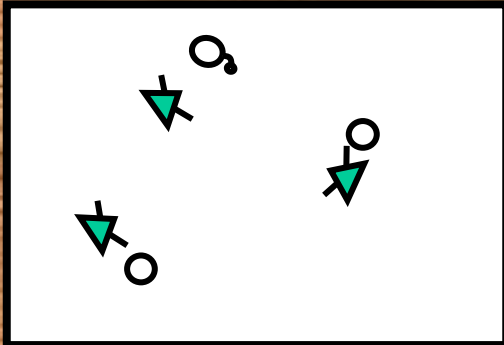

ESPACIOS
CONCRETOS

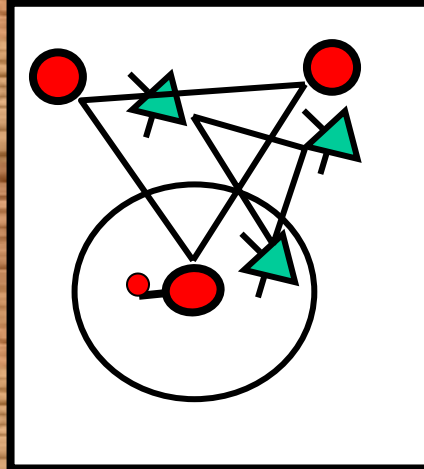

ESPACIOS
PARCIALES

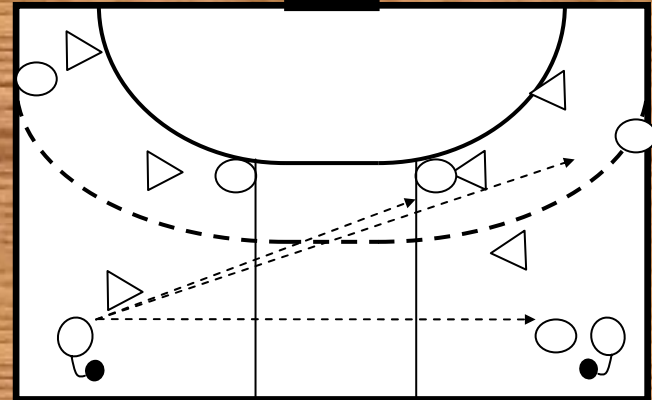

ESPACIOS
ESPECÍFICOS

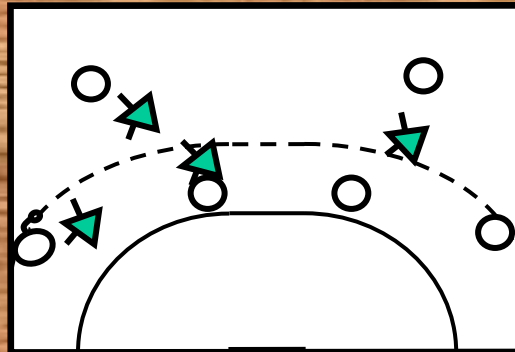

GRUPOS DE COMUNICACIÓN en DEFENSA

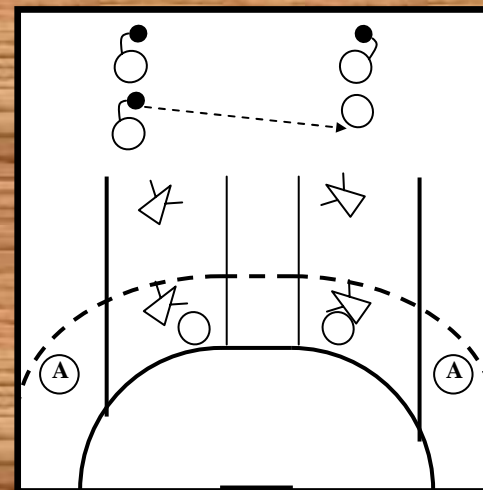
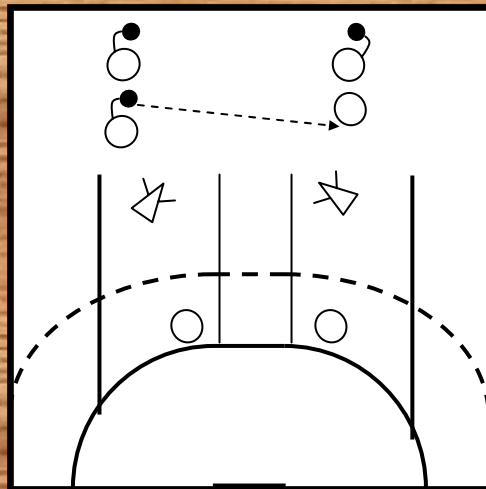
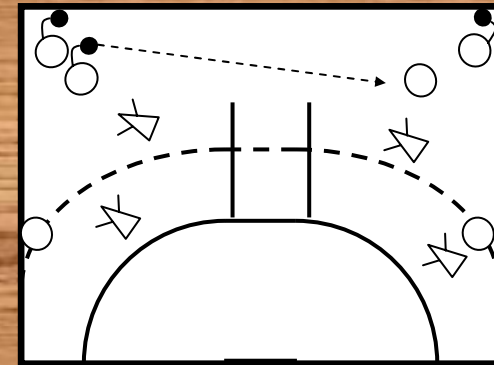
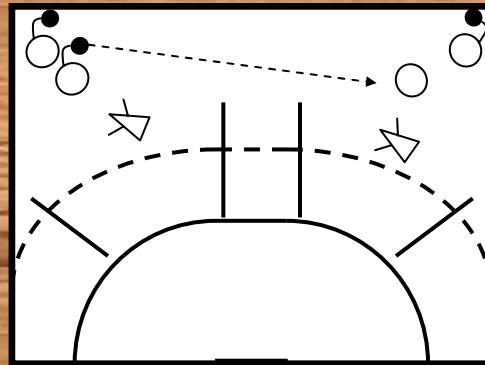
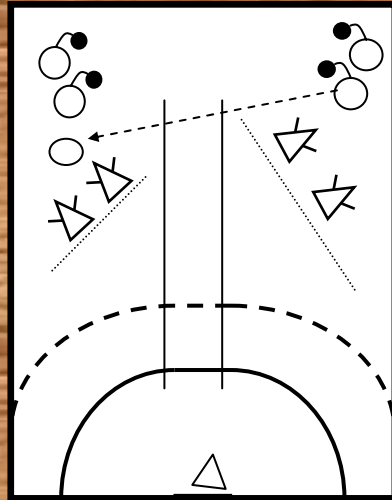

GRUPOS DE COMUNICACIÓN en DEFENSA

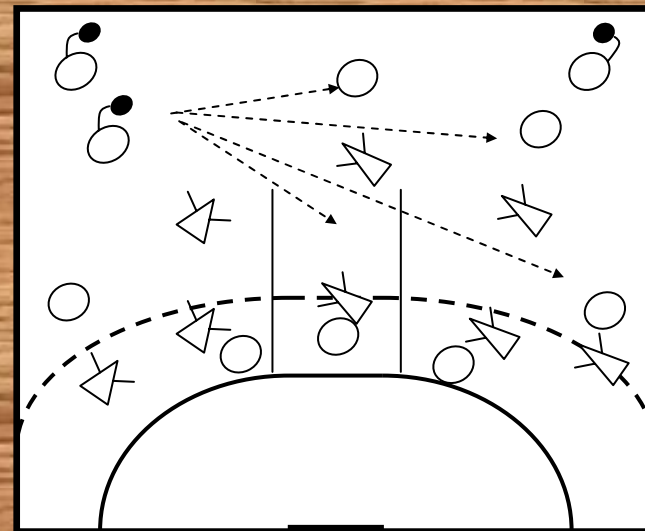
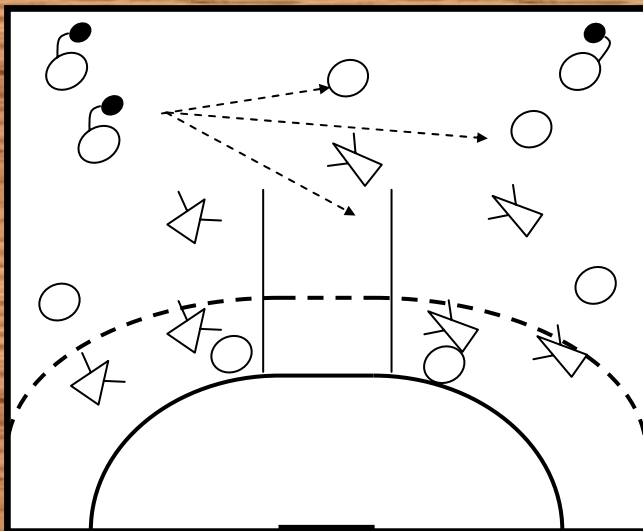
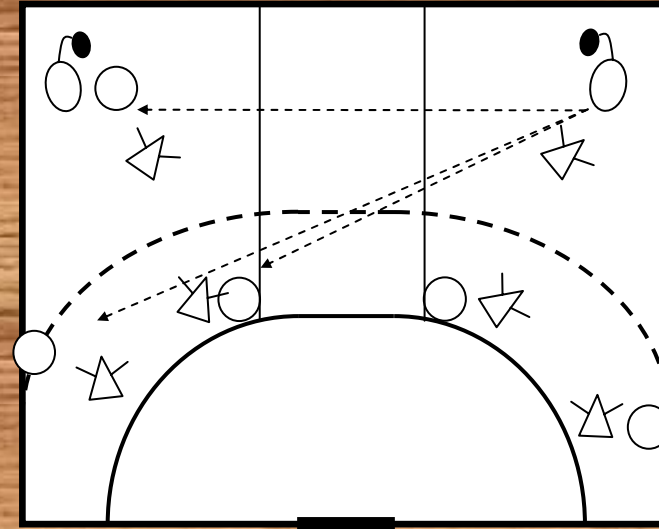
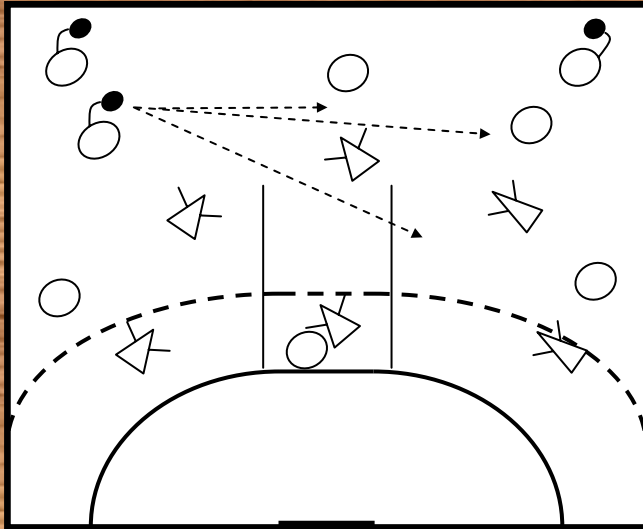

GRUPOS DE COMUNICACIÓN en ATAQUE

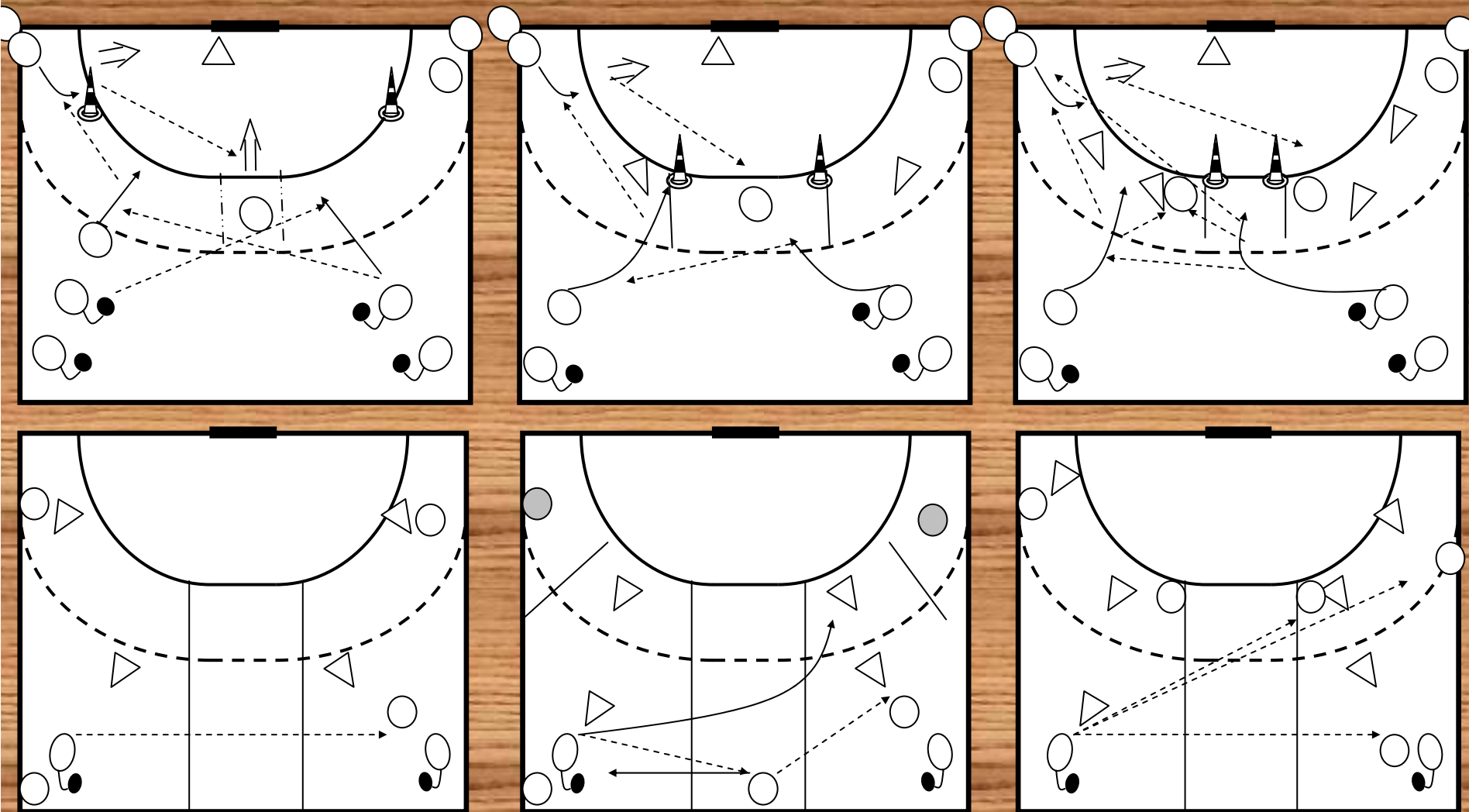

SISTEMA DE ATAQUE 2:4

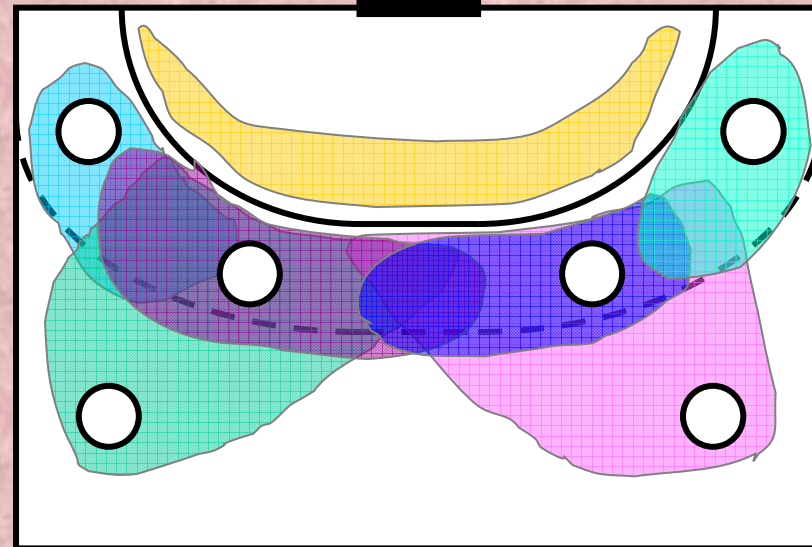
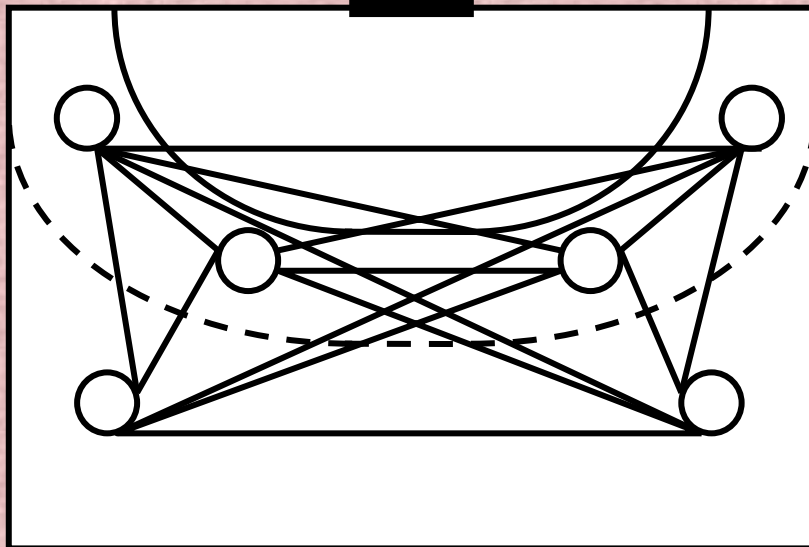

PUEDE SER:

UN SISTEMA EN SÍ MISMO

POR DESDOBLAMIENTO DE:

- CENTRAL
- LATERAL

POR CIRCULACIÓN DE EXTREMOS



ESTRUCTURA ESPACIAL y de RELACIONES del SISTEMA DE ATAQUE 2:4 con el PIVOTE

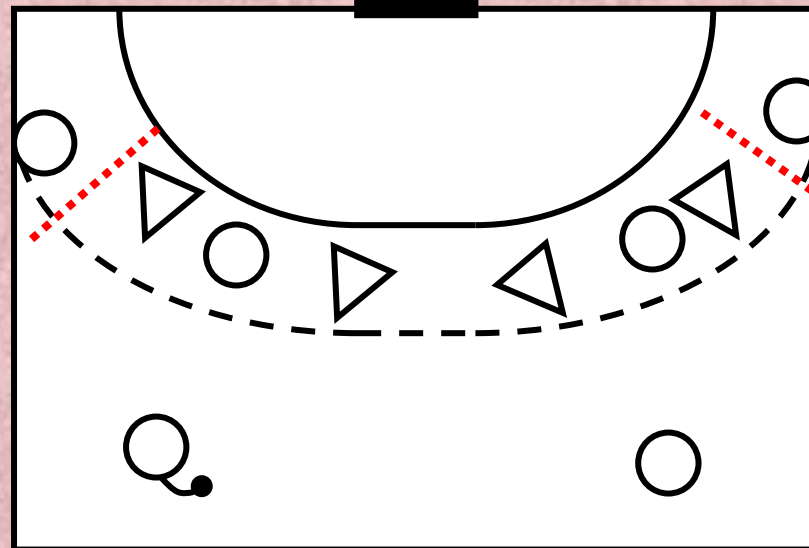
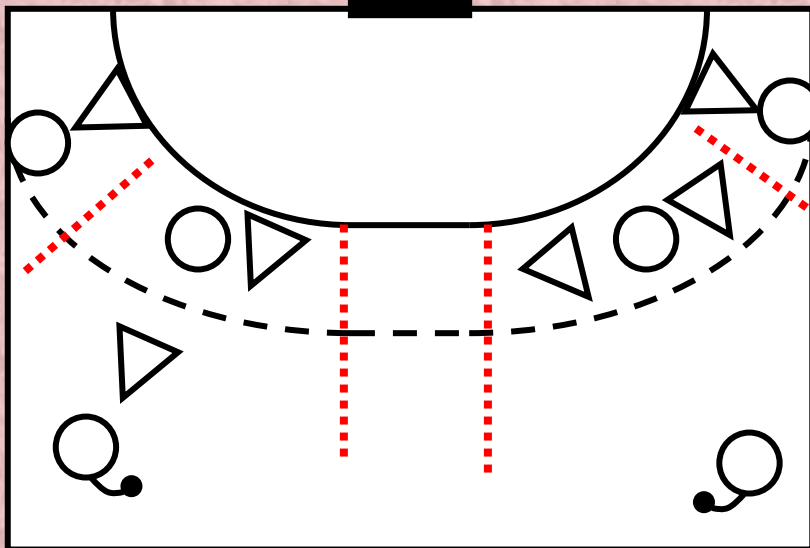
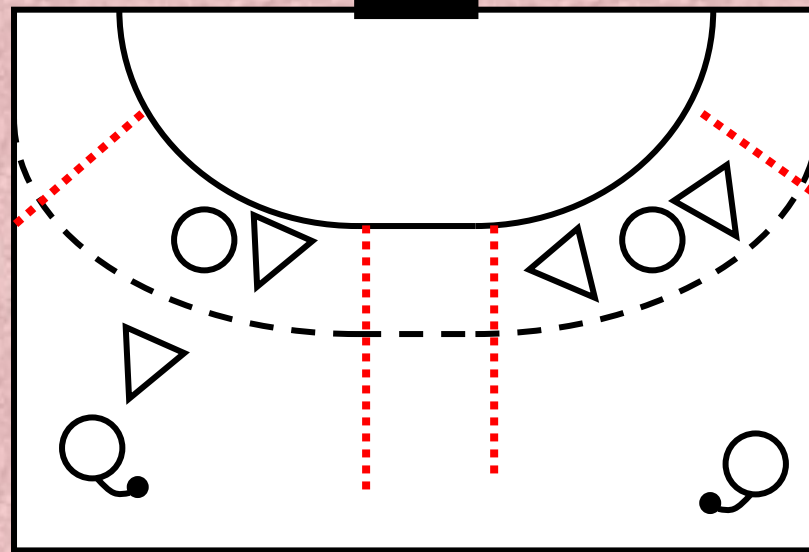
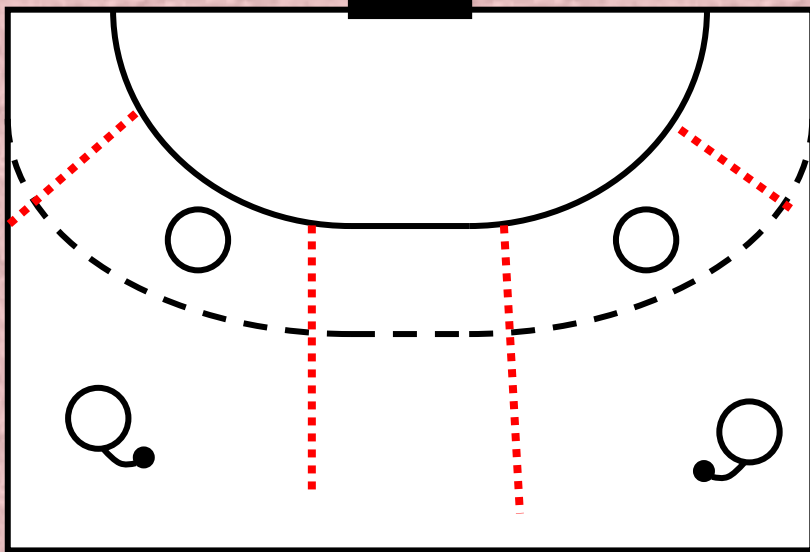

SISTEMA DE ATAQUE 2:4

Relaciones Espaciales 2x2

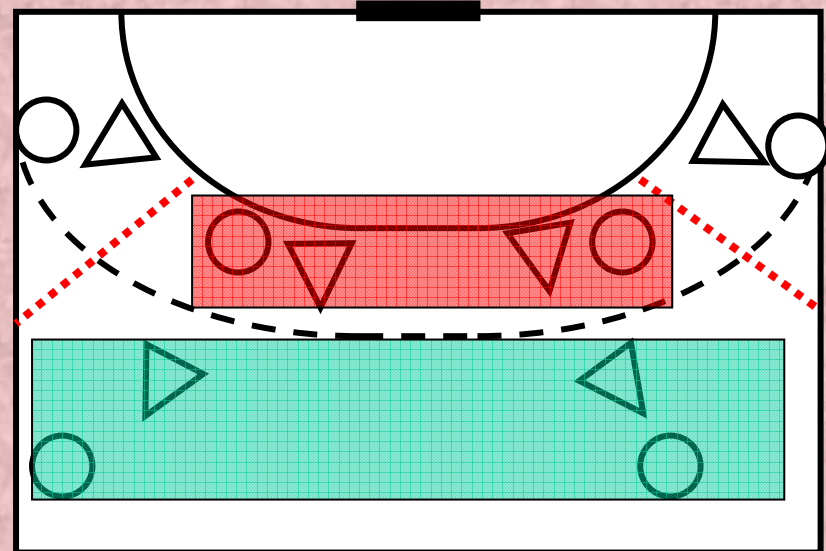
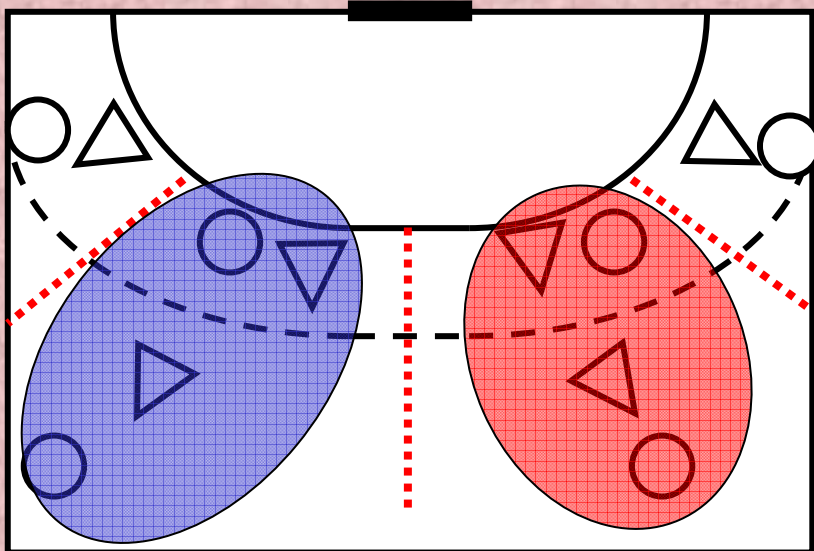
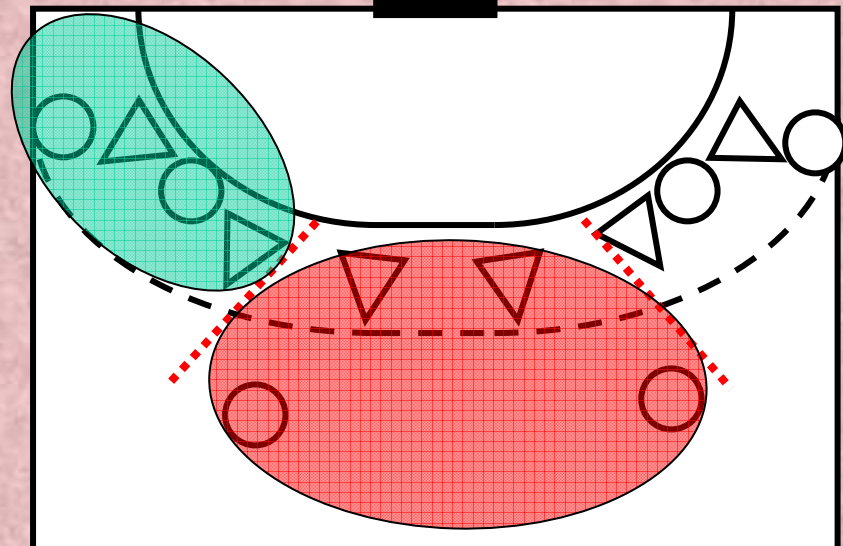
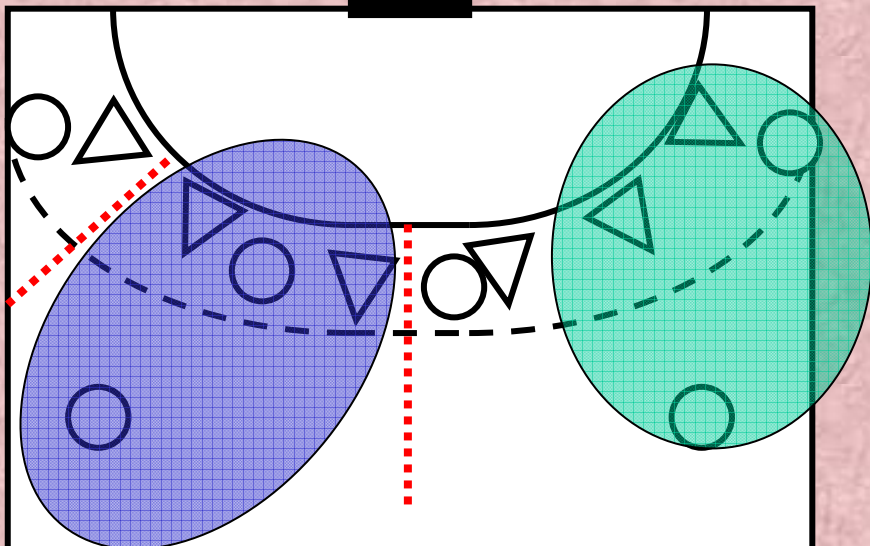

SISTEMA DE ATAQUE 2:4

Relaciones Espaciales 3x3

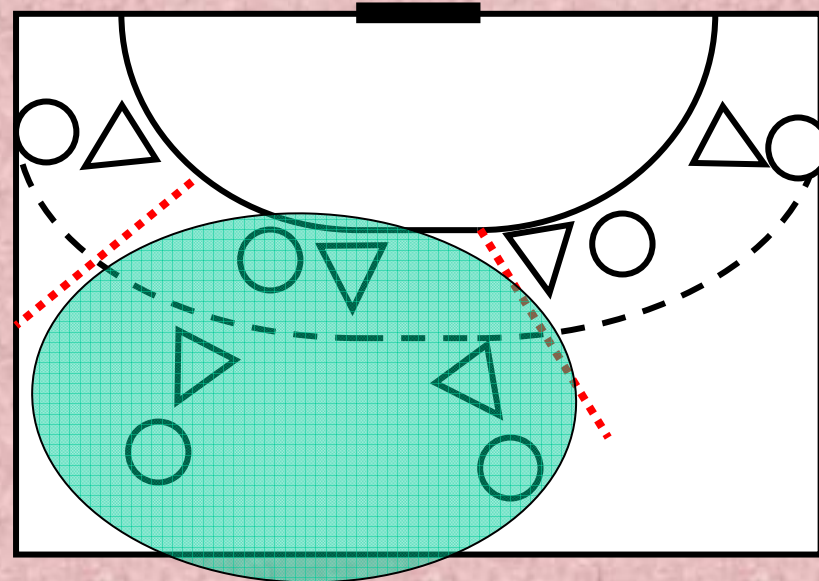
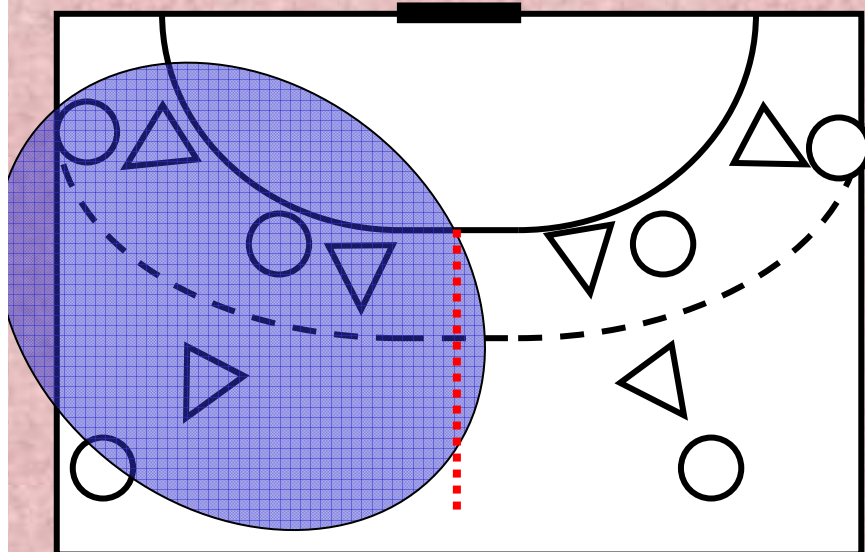
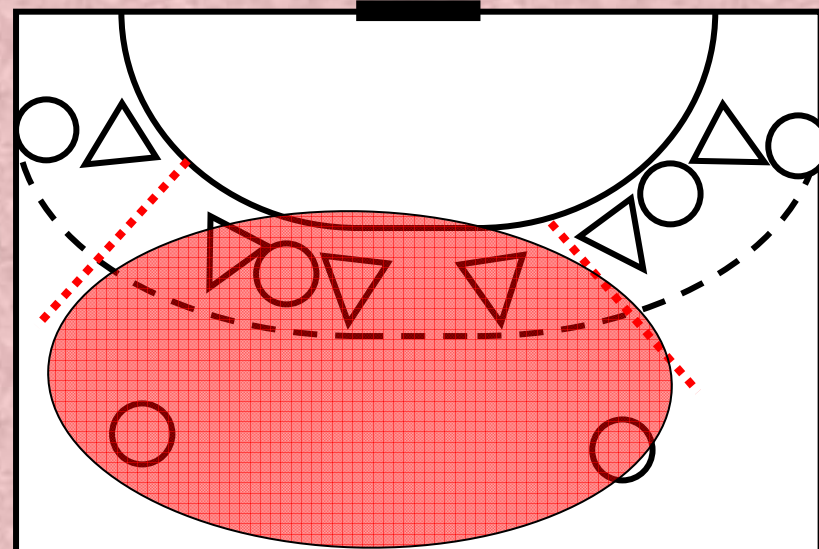
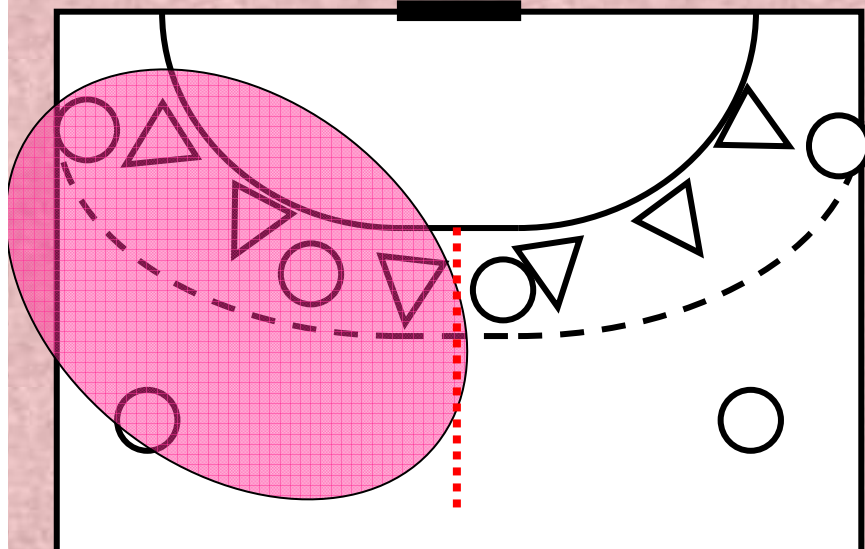

RESUMEN CONCLUSIONES

EL BM SE FUNDAMENTA EN LAS RELACIONES QUE ESTABLECEN NUESTROS JUGADORES/AS Y LA TRANSMISIÓN DE INFORMACIÓN ENTRE ELLOS, GENERANDO REDES DE COMUNICACIÓN

LA COMUNICACIÓN ENTRE JUGADORES/AS DEBE ESTAR LIGADA A LA INTERPRETACIÓN DEL ESPACIO.

LAS REDES DE COMUNICACIÓN COMPLEJAS PERMITEN UN JUEGO MÁS DIVERSO Y ADAPTATIVO.

CONTRACOMUNICACIÓN. PARTE DEL TRABAJO DEFENSIVO TRATA DE INTERFERIR EN LAS LÍNEAS DE INFORMACIÓN ENTRE EL EQUIPO ADVERSARIO.

FORTALECER LA RED DE COMUNICACIÓN Y CREAR UN ENTAMADO COHESIVO ES EL FUNDAMENTO DEL ENTRENADOR

EL ENTRENADOR FORMA PARTE DE LA RED DE COMUNICACIÓN TANTO O MÁS QUE LOS PROPIOS JUGADORES/AS.

EL SACRIFICIO, EL ESFUERZO Y EL TRABAJO DIARIO SON LAS CONSIGNAS BÁSICAS DE ENTRENAMIENTO PARA CONSOLIDAR UNA BUENA RED DE COMUNICACIÓN EN NUESTRO EQUIPO